

IDEJNA REŠITEV ZA SPOMINSKO OBELEŽJE V PARKU IZBRISANIH

šifra elaborata: 2Ć

KAZALO

IDEJA	2
ZASNOVA	3
UMESTITEV BESEDILA - vklesano v beton	4
UMESTITEV	5
TEHNIČNO POROČILO	6
STROŠKI	6
VIZUALIZACIJA 1 - igralni objekt, ravno prav (ne)definiran	7
VIZUALIZACIJA 2 - spominsko obeležje in prostor kontemplacije	8
VIZUALIZACIJA 3 - umestitev v javni prostor	9
FOTOGRAFIJE MAKETE	10



Times New Roman - pisava izbrisa

IDEJA



Predlagamo simbolno obeležje, ki ni spomenik, ampak tipografski meditativni instrument, namenjen igri, počitku in razmisleku o družbi.

Romantična faza konstruiranja slovenskega naroda pred dvemi stoletji je bila usodno označena s črkarsko pravdo. Boj med predlagatelji različnih načinov zapisovanja slovenščine je bil tudi boj za vzpostavljanje razlik do drugega, oziroma omejevanje svojega (črkovnega) prostora. Manj romantična faza konstruiranja nacionalne pripadnosti pred tridesetimi leti pa je bila ponovno črkovna in je iz registra (prebivalstva) izbrisala črko č enako, kot so se v vmesnem času različni okupatorji znašali nad slovenskimi priimki.

Predlagana rešitev za spominsko obeležje v Parku izbranih simbolno vrača izgnani črkovni znak in s tem kaže, da želi Ljubljana biti prestolnica solidarnosti in sožitja.

To obeležje svoj doprinos skupni urbani pokrajini gradi na številnih asociativnih konotacijah:

- od preciznega osredotočenja pozornosti na črko č kot na nezgrešljiv »dog whistle« marker nesprejemljivosti natančno določenih manjšin, ki je bila – in žal ostaja – tisti prvi sprožilec avtomatičnega in samoumevnega nacionalističnega refleksa,
- preko vizualne igre z dobesedno zakoreninjenostjo istega č v zemljo, ki brez iskanja subtilnosti parafrazira »Blut und Boden« ideologijo,
- do ugotovitve, da sodobna slovenska družba ni reflektirala vzrokov za izbris in ni stigmatizirala storilcev, temveč jih je celo legitimirala oz. opolnomočila.

Morda manj opazni, a pri snovanju bistveni vidiki projekta so še:

- črka č kot del imena, torej najbolj osebne identitete, meri tudi na neposredni emotivni učinek pri vsakomur, ki je bil osebno ali skozi prijateljske vezi prizadet z izbrisom,
- raba pisave Times New Roman, ki je s svojo trdovratno vseprisotnostjo neopazno označila celo epoko, se globoko rima s kufersko naravo izbrisa,
- navidez nelogična umestitev besedila na krivuljo črke je namerna, ker bralce neizogibno postavi v položaj poklona žrtvam izbrisa,
- med vizualnim branjem podzavestno dorisujemo ali kompletiramo manjkajoče elemente podob. Na ta način je – vključno z »vkopanim« delom – predlagano obeležje v percepciji visoko dobrih 6 metrov, kar ga naredi za monumentalno.

To obeležje ni le preprost sprožilec spomina, niti ni samo opomin, ampak želi biti s svojo iskreno samorefektivno aromo maksimalno spoštljiv poklon bojem, ki jih je prav na tem mestu osmislila in vodila avtonomna kultura, brez katere ni ne urbanega okolja, ne družbenega napredka.

Ta mala črka je velik spomenik multikulturni Ljubljani.

ZASNOVA

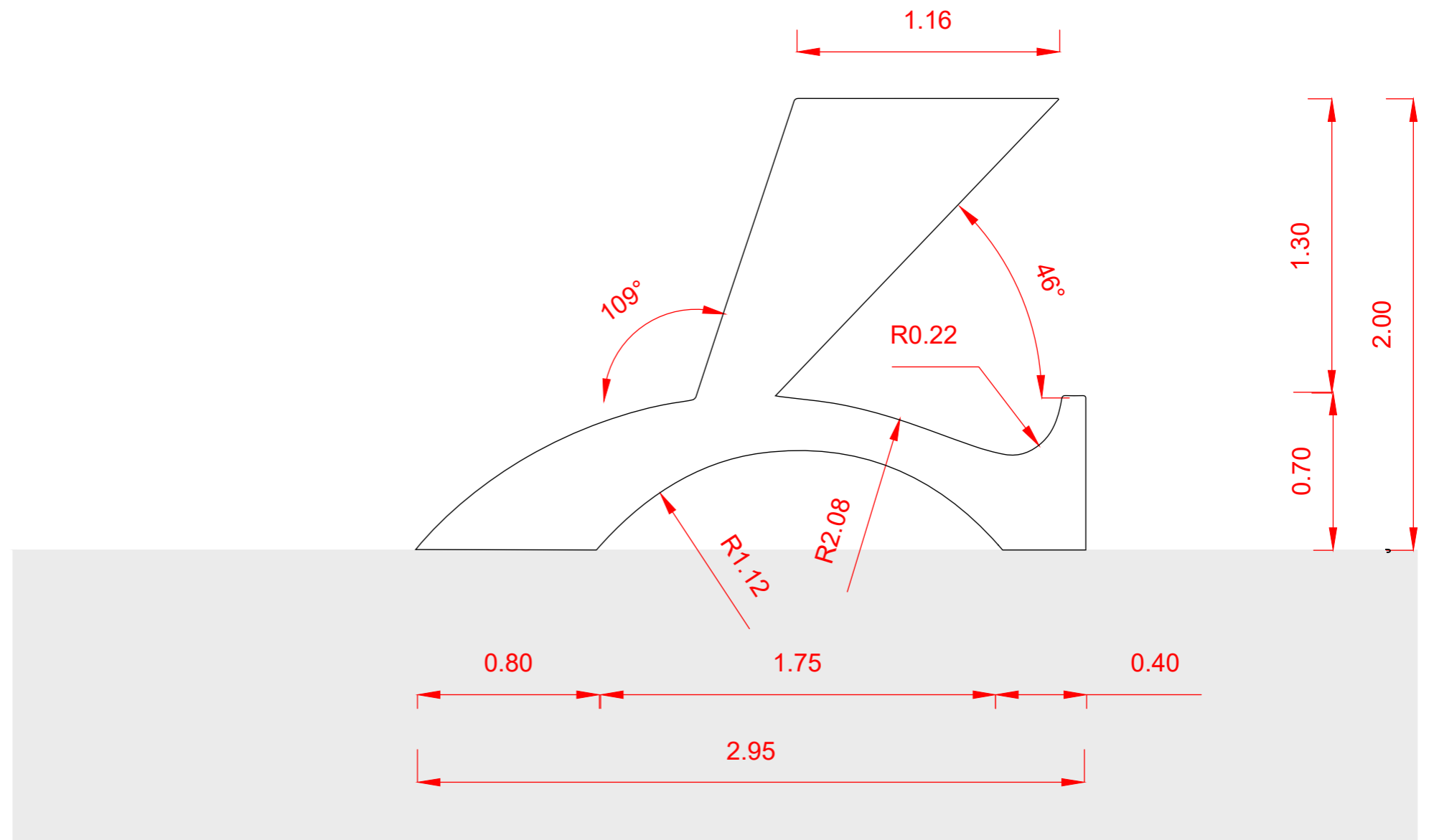
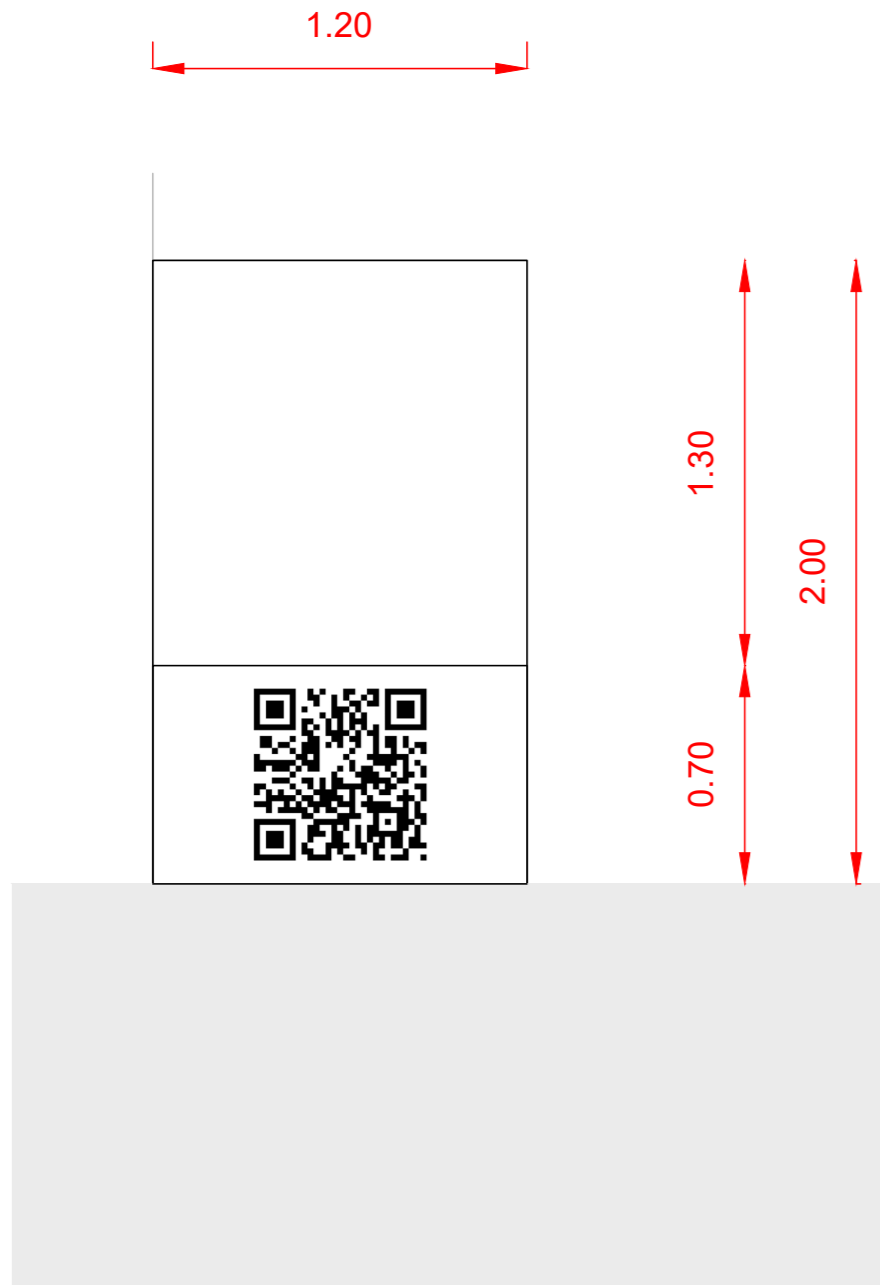

UMESTITEV BESEDILA - vklesano v beton



UMESTITEV

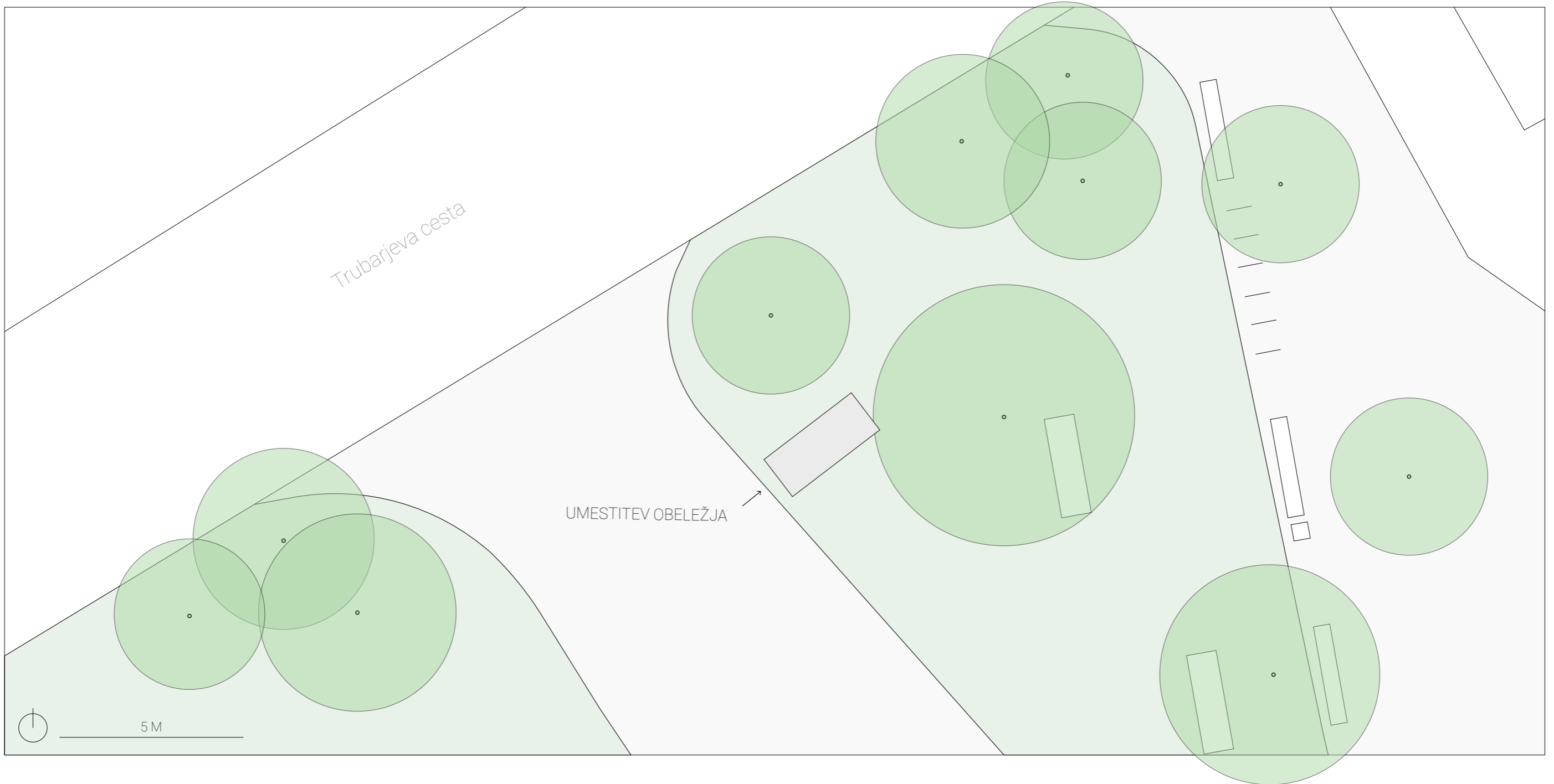

TEHNIČNO POROČILO

Opis objekta

Obeležje je armiranobetonski objekt temeljen na temeljni plošči pod koto zmrzali. Grajeno je kot armiranobetonska monolitna konstrukcija. Stoji vzporedno s Trubarjevo cesto v travnati površini, tik ob tlakovani poti.

Tlorisno objekt predstavlja pravokotnik s stranicami a/b 2,90x1.20cm. V višino meri 200cm od tal in s temelji 100cm globoko v tla. Na sprednji stranici odrezanega serifa je umeščena tabla s QR kodo predvidenega napisa, med tem ko je v notranjem zavoju hkrati tudi vgravirano besedilo. Vse vidne površine niše so štokane. Tla so nagnjena za 1,0% proti parku. Ves armiran beton ima dodatke za vodoodpornost in proti zmrzali.

Specifikacije betona

Obeležje se izvede z belim betonom specifikacije C30/37 XC4/XF3 Dmax 16 mm S4 pri tem mora biti vodocementno razmerje v/c<0,50. V sestavo betona se doda dva dodatka za zmanjšanje krčenja: tekoči dodatek za zmanjšanje krčenja zaradi izsuševanja (7-8 kg/m³ tekočega dodatka SRA 100, HaBe) in ekspanzijski dodatke DENKA (20-25 kg/m³) in po potrebi (obvezno v poletnem času) regulator vezanja Recover, Grace (1 -1,5 kg/m³ betona). Beton se obvezno pripravi z belim cementom tipa CEM I 52,5 R in primernimi dodatki, ki omogočijo normalno vgradljivost betona. V sestavi betona se mora obvezno uporabiti kamnolomski kameni agregat, dolomitnega izvora in pretežno sive barve. Zagotovljena mora biti čistost vseh frakcij agregata brez kakršnekoli prisotnosti organskih primesi, kar bi lahko vplivalo na belo barvo betona. Agregat za pripravo betona mora biti dokazano zmrzlinško obstojen kategorije najmanj MS 18 (Preizkus po SIST EN 1367-2 z magnezijevim sulfatom).

Nega vseh prostih površin betona se mora izvajati v trajanju najmanj 10 dni kot neprekinjena mokra nega betona (dodatek DENKA).

STROŠKI

Ocenjeni stroški izdelave in postavitve

Stroški izvedbe projekta:

- delo avtorja_ice 8.000 EUR z DDV
- material / izvedba 16.000 EUR z DDV
- napis / izvedba 2.000 EUR z DDV
- postavitve / izvedba 2.500 EUR z DDV
- ostali stroški (navesti vrsto) 0 EUR z DDV

SKUPAJ: 28.500 EUR z DDV

VIZUALIZACIJA 1 - igralni objekt, ravno prav (ne)definiran

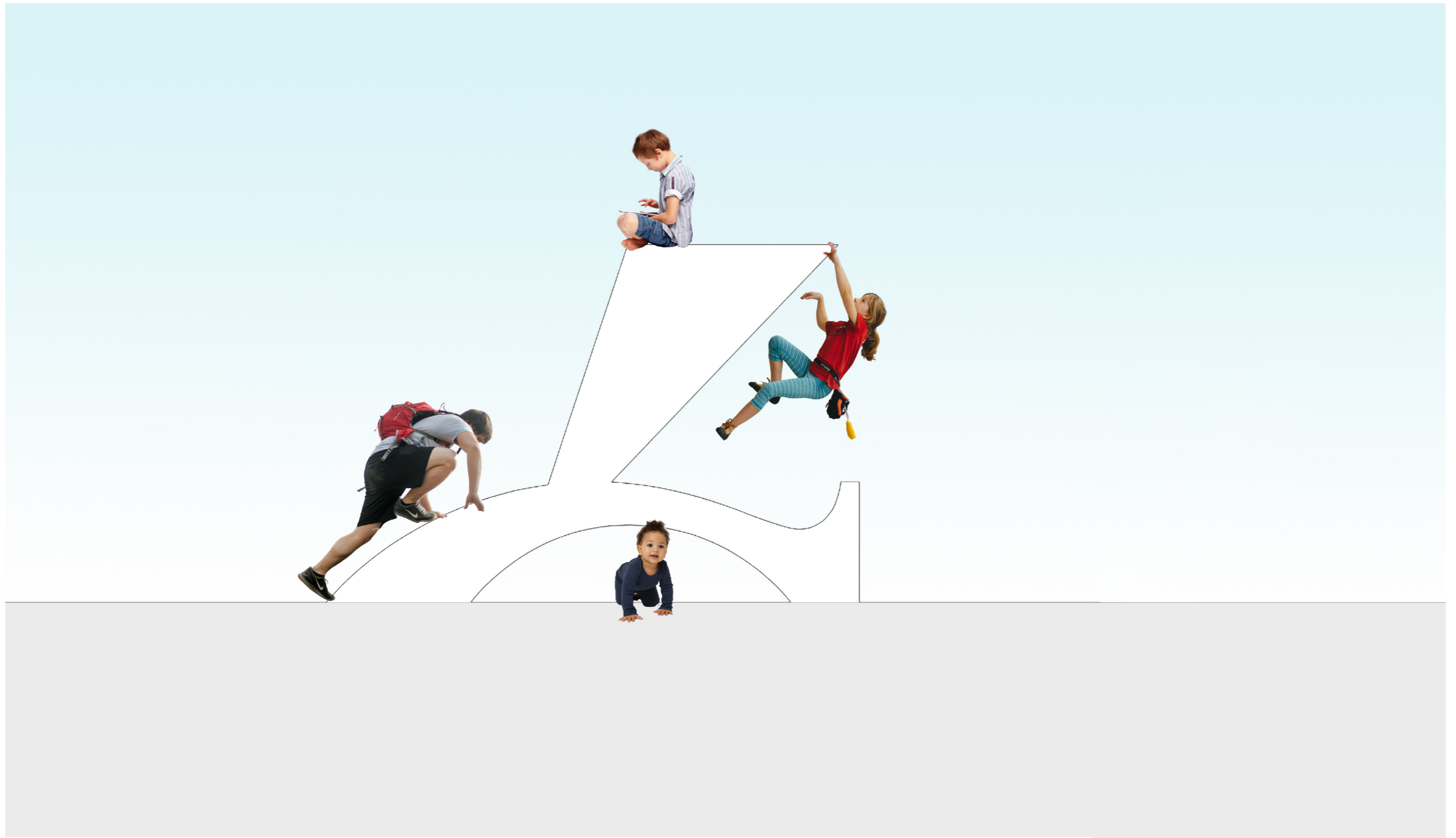

VIZUALIZACIJA 2 - spominsko obeležje in prostor kontemplacije



VIZUALIZACIJA 3 - umestitev v javni prostor



FOTOGRAFIJE MAKETE

